



LAVE- SEMELLES

LSPO



LAVE-SEMELLES 2 BROSSES MOTORISÉES - PASSAGE EN CONTINU

Le lave-semelles 2 brosses motorisées à passage en continu est la version « allongée » du modèle compact présentant les mêmes avantages :

- Permet de maintenir la marche en avant
- Oblige les utilisateurs au passage régulier et continu
- Une facilité de démontage des brosses sans outil et en toute sécurité
- Des composants de qualité (moto-réducteur, brosses, armoire électrique)
- Une efficacité réelle du lavage grâce aux fibres haute densité des brosses et au couple important des moteurs
- Un dosage précis du produit de nettoyage par venturi



DONNÉES TECHNIQUES

Construction	Tôle inox épaisseur 2.5 mm
Présentation	Microbillée
Fond	En pente avec panier
Débit	3,5 L/min
Température	50°C maximum pour l'eau
Alimentation en eau	12/17 femelle
Puissance	0.6 kW - 400 V/ 50 Hz Tri.
Réglage venturi	De 0.3 à 7.5%
Évacuation d'eau	1" mâle non siphonnée

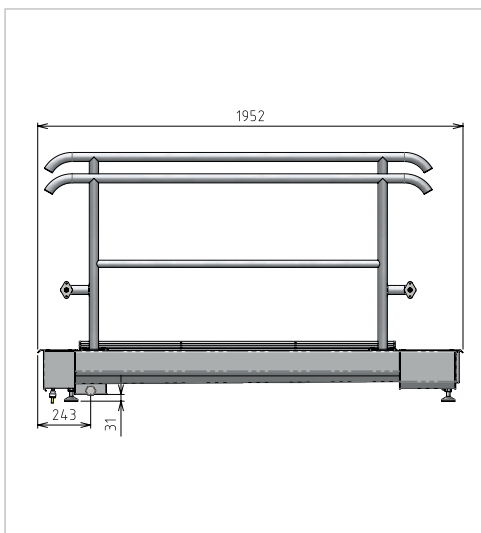

OPTIONS

- Support bidon sur rétention, cadenassable
- Pompe doseuse volumétrique
- Support bidon mural
- Pompe péristaltique (pompe à galets)
- Version "industrie sèche"
- Marche d'entrée et sortie



support bidon cadenassable